

Bruksanvisning för MullToa 55 och 65
User Manual for MullToa 55 and 65
Käyttöohje – MullToa 55 ja 65

MullToa
ORIGINALET!

Swedish Ecology AB » Klippan 1J » S-414 51 Göteborg » Sweden
Tel: +46 31 42 29 30 » Fax: +46 31 42 49 08 » info@mulltoa.com
www.mulltoa.com

MullToa
ORIGINALET!





Käyttöohje – MullToa 55 ja 65

Suomalainen

Kiitos hankintapäätöksestäsi!
MullToa-käymälä on hyvä valinta!

Ekokäymäläsi on patentoitu ja valmistettu Ruotsissa ja sen tuotemerkki on MullToa.
Käymälä tuottaa luonnonmultaa itse laitteessa ilman erottelua tai kemikaaleja.
Suurimmalle mallillemme on myönnetty Joutsenmerkki.

JOHDANTO

Lue nämä ohjeet huolellisesti läpi, ennen kuin alat asentaa MullToa-käymälää. Kokemuksemme mukaan suurin osa esiintyvistä ongelmista liittyy asennukseen ja ylläpitoon. Lue siis nämä ohjeet tarkasti, niin välttyt monilta ongelmilta.

MUISTA AINA NÄMÄ KOLME ASIAA:

- Huoneen lämpötilan pitää olla vähintään 18°C, kun käymälää käytetään.
- Jos olet poissa pitempään kuin kaksi päivää, sammuta virta. Muuten komposti kuivuu. Sammuta virta ja laita käymälänpöntön kansi kiinni. Kosteuspitoisuus on tärkeä osa biologista prosessia, joten kosteuden säilyminen on tärkeää myös käymälän ollessa pois päältä.
- Käymälää ei saa laittaa mitään muuta kuin käymäläpaperia käymälässä käynnin yhteydessä.

MullToan käyttömukavuuteen tutustuminen alkaa tästä! Toivottavasti olet täysin tyytyväinen MullToaan.

SISÄLLYSLUETTELO

MullToan toiminta	3	Kompostin oikea lämpötila	6
Ota yhteyttä Ympäristökeskukseen	3	Punaisen valon syttyessä	6
MullToa-paketti	3	Valkoisen valon syttyessä	7
Asennustarvikkeet	3	Ritilä	7
Lisätarvikkeet	3	Uimuri	7
MullToan poikkileikkaus – kaikki osat	3	Tyhjennystiheys	7
Asennus	4	Tyhjennys keväisin	7
Asennusvälineet	4	Multalaatikon tyhjentäminen	7
Putken asennus	4	Valmistautuminen lyhyeen poissaoloon	7
Lämpötila	4	Lomakauden päättyessä	7
Ilmansaanti	4	Lomakauden lähestyessä	7
Kokoaminen	5	USEIN KYSYTTYÄ	8-9
Tyhjän käymälän käyttöönotto	5	Paha haju	8
Huolto	6	Liian kuiva komposti	8
Säännöllinen huolto	6	Liian märkä komposti	8
Herätemullan lisääminen	6	Murtosokan vaihtaminen	9
Termostaatin säädöt	6	Varaosat ja huolto	9
Termostaatin säätäminen	6		
Tasoputken nestemäärä	6		

MullToan toiminta

MullToa on ekokäymälä, joka kompostoi jätteet ja haihduttaa nesteet itse käymälässä. Kompostoitumisessa käytetään vain luonnon omia mikro-organismeja; mitään kemikaaleja ei siis tarvitse lisätä. Käymälää voi käyttää kuten tavallista vessaa. Hallittu ilmansyöttö ja lämpö sekä kompostin säännöllinen sekoitus nopeuttavat kompostoitumista. Jätteet muuttavat ympäristöystävälliseksi mullaksi, josta saat ravinnerikasta lisäravinnetta puutarhaasi.

Fin

Ota yhteyttä Ympäristökeskukseen

Tiedustele Ympäristökeskuksesta paikalliset terveysvaatimukset. Tämä koskee kaikenlaisia vessojen asennuksia.

MullToa-paketti

Pakettiin kuuluvat käymälä, 50 cm pitkä multahara ja multapussi.



Asennustarvikkeet

Asennussarjaan kuuluvat tuuletusputket (4 x 1,1 m, ulkohalkaisija 55 mm), ulkoputket (2 x 0,5 tai 1,0 m, ulkohalkaisija 110 mm), lämpöeristys (2 x 1 m), supistusmuhvi, peitekaulus ja hyönteisverkko.

Lisätarvikkeet

Lisätarvikkeet: putkikulmat (30° ja 45°), lisäeristys, suorat putket, herätemulta, ylimääräinen multalaatikko ja asennussarja putken viemiseen ulkoseinän läpi.



MullToan poikkileikkaus – kaikki osat

1. Kumiliitos
2. Säädettävä termostaatti
3. Tuulettimen moottori
4. Mikrokatkaisin (uimuri)
5. Lämpöelementti
6. Lämminilmakanavat
7. Virtajohto töpselillä
8. Multalaatikko
9. Nestevahdin tanko
10. Uimuri
11. Multalaatikko
12. Pohjalämmitin
13. a. Sekoittimen moottorin katkaisin
b. Katkaisimen mutteri
c. Näkösuojan/kannen kiinnitysmutteri
14. Sekoittimen moottori
15. Tulppa
16. Kompostin näkösuoja/kansi
17. Murtosokka
18. Akseli ja sekoitusterät
a. Ylempi sekoitusterä
b. Kiinteä terä
c. Kaksinkertainen pyörivä terä, jossa on peltitoiminto
19. Ilmavirta
20. Pohjaritilä
21. Multalaatikon kansi
22. Tasoputki, tyhjennyksen valvonta (vasemmalla edestä katsottuna)
23. Tasoputki, multalaatikko (oikealla edestä katsottuna)
24. Merkkivalo: Multalaatikko pitää tyhjentää (valkoinen)
25. Merkkivalo: Korkea nestetaso (punainen valo)
26. Kompostin tason tunnistin

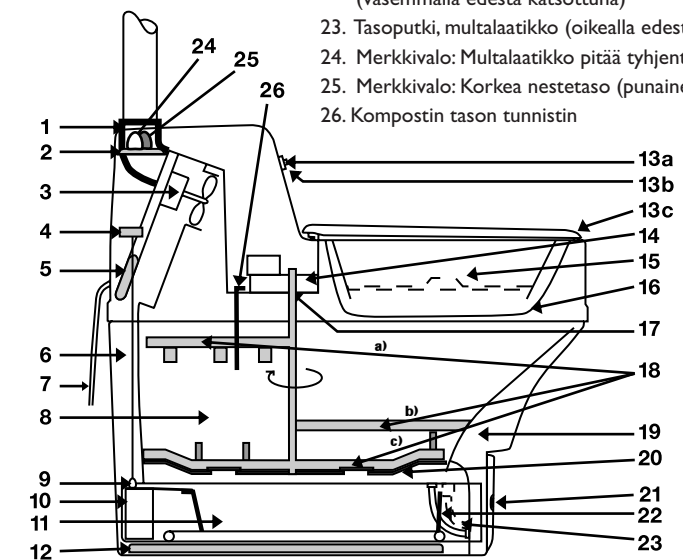

ASENNUS

Asennusvälineet

Asennusta varten tarvittavat seuraavat työkalut:

- Porakone
- Reikäsaha (55 mm) tai pistosaha
- Saha
- Taittomitta / mittausväline
- Bitumikitti/liima

Varmista, että asennuspaikan lattian pinta-ala on tarpeeksi suuri. Tarvittava lattian pinta-ala on:

Malli 45: leveys 55 cm x pituus 110 cm (tarpeeksi tilaa käymälälle ja multalaatikon poistamiselle).

Malli 60: leveys 65 cm x pituus 135 cm (tarpeeksi tilaa käymälälle ja multalaatikon poistamiselle).

Putken asennus

Kaikki kylmissä tiloissa (kuten vintti) kulkevat putket pitää lämpöeristää. Sen tarkoituksena on estää veto ja kondensaatio tuuletusputkessa. Eristys on erittäin tärkeää, riippumatta käymälän käytön määrästä. Älä käytä yli 45° putkimutkia. Älä käytä sadekupua tuuletusputken päällä – ilman pitää voida virrata vapaasti ulos. Putken päällä tulee olla vain hyönteisverkko.

Lämpötila

Käymälä pitää asentaa lämpöeristettyyn huoneeseen. Käymälää käytettäessä huoneen lämpötilan tulee olla vähintään 18°C, jotta käymälä toimisi oikein. Tämä on helpoin varmistaa asentamalla termostaattiohjattu lämpöpatteri. Käymälän ollessa pois käytöstä lämpötilaa ei tarvitse kontrolloida, koska matala lämpötila ei vahingoita laitetta.

Ilmansaanti

Riittävän ilmansaannin varmistamiseksi ulkoseinään pitää asentaa ilmaventtiili. Ilma virtaa ulos käymälähuoneen kautta. Älä laita käymälähuoneeseen tuuletinta, koska se aiheuttaa ilman virtaamisen väärään suuntaan, jolloin huoneeseen saattaa tulla hajuja.

Kokoaminen

1. Laita käymälä asennuskohtaan seinää vasten. Lattian pitää olla tasainen ja lämpöeristetty.
2. Mitoita ja tee ø55 cm reikä seinään tuuletusputkea varten. Asenna tuuletusputken muhviton pää käymälässä olevan kumiliitoksen sisään.
3. Mitoita ja tee ø55 cm reikä kattoon.
4. Työnnä putki reiän läpi. Tiivistä se hyvin laittamalla bitumimassaa putken ja katon väliin vuotojen estämiseksi.
5. Lämpöeristä putki sisäkatoista putken päähän saakka. Kaikki kylmissä tiloissa kulkevat putket pitää lämpöeristää.
6. Leikkaa ulkoputki siten, että se sopii katon kulmaan.
7. Laita peitekaulus ulkoputkeen. (Käytä saippuavettä, niin se onnistuu helpommin). Jos sinulla on peltikatto, paras ratkaisu on antaa peltisepään tehdä liitos ulkokaton ja ulkoputken väliin.
8. Vie ulkoputki tuuletusputken lämpöeristeen läpi. Aseta supistusmuhvi.
9. Kohdistusta peitekaulus ja tiivistä peitekauluksen ja ulkokaton väli hyvin bitumimassalla.
10. Laita hyönteisverkko paikoilleen supistusmuhvin pohjaa vasten.

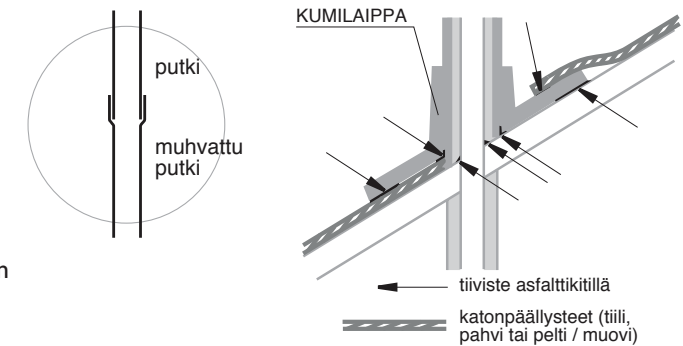
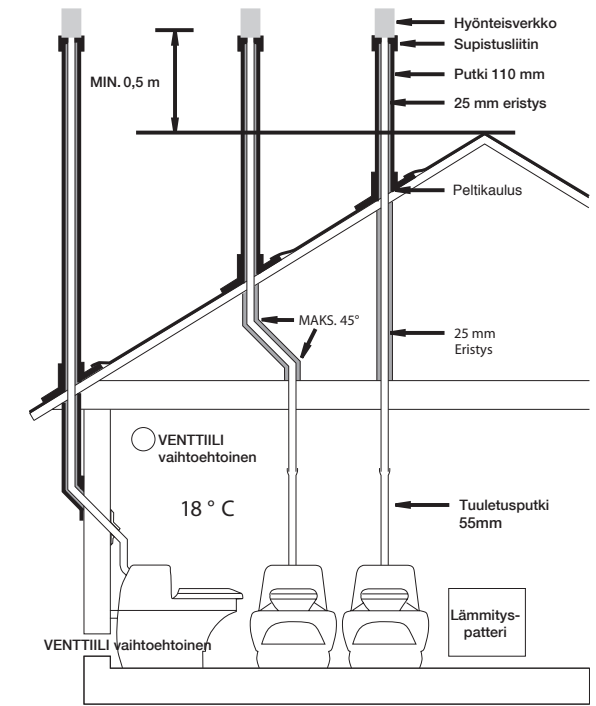

Tyhjän käymälän käyttöönotto

1. Kaada pussillinen MullToa-herätemultaa käymälään. Noin puolet herätemullasta valuu multalaatikkoon ritilän läpi.
2. Laita töpseli maadoitettuun pistokkeeseen. Avaa kansi. Moottori käynnistyy automaattisesti ja käy vähän aikaa. Sulje kansi, jolloin moottori käynnistyy ja pyöryttää sekoitusteriä yhden kierroksen. Toista sama muutaman kerran. Ala-astia täytyy uudelleen muutaman päivän käytön jälkeen.
3. Termostaatin säätäminen. Säätö riippuu siitä, kuinka monta ihmistä käymälää käyttää. Katso suositeltu käyttö kaaviosta huolto-ohjeiden kohdalta sivulta 6.

HUOLTO

Oikein asennettu ja huollettu MullToa on hajuton. On siis tärkeää, että luet huolto-ohjeet huolellisesti. Jos käymälä ei toimi oikein, vika on tavallisesti asennuksessa tai huollossa. Haluamme tietenkin, että MullToasi toimii ongelmitta, joten pyydämme sinua lukemaan nämä ohjeet kokonaan ja huolellisesti. Kiitos etukäteen ja nauti uudesta MullToa-käymälästäsi!

Herättemullan lisääminen

Jotta kompostointi toimisi parhaiten, kompostin pitää olla koko ajan möyheä ja kohtalaisen kostea. Pienellä käytöllä, tai 1 – 2 ihmisen käytöllä, laske noin 0,5 litraa henkeä kohden viikossa. Suuremmalla käytöllä, tai 3 – 4 ihmisen käytöllä, puolita määrä. Jos käymälää käyttää päivittäin neljä ihmistä, kompostiin pitää lisätä 1 litra multaa joka viikko. Sekoita multa multaharalla. Jos kompostiin muodostuu kovia paakkuja, ne pitää rikkoa. Kovat paakut saattavat olla merkinä siitä, että lämmitys on liian isolla. Jos näin on, säädä termostaattia pienemmälle.

Sekoitus

Kun istuimen kansi avataan, moottori käynnistyy automaattisesti ja käy vähän aikaa. Sulje kansi käymälän käytön jälkeen. Moottori käynnistyy uudestaan ja pyöräyttää sekoitusteriä yhden kierroksen. Sekoituksen tarkoituksena on sekoittaa jätteet ja paperi kompostissa ja tehdä siitä möyheämpi. Tämä on tärkeää kompostin tehokkaan toiminnan kannalta.

Termostaatin säädöt

Ennen käytön aloittamista termostaatti tulee säätää sen mukaan, kuinka monta ihmistä käyttää käymälää.

Ihmisten määrä	Suosittelu alkuasetus
1 – 2	1-5
3 – 4	6-7
4 – 6	8-10

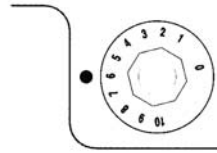

Asetusta on helppo muuttaa käyttöä vastaavaksi alla olevien suositusten mukaisesti.

TERMOSTAATIN SÄÄTÄMINEN

Säädä termostaatti käytön mukaan. Tarkista nesteputki (23) oikealta puolelta. Termostaatti toimii kahdella tavalla asetuksesta riippuen; sekä multalaatikon uimurin asennosta riippuen että siitä riippumatta.

- Asetuksella 0 virta on pois päältä.
- Asetuksilla 1 – 7 termostaatti säätää lämpöä riippuen multalaatikossa olevasta nestemäärästä, jolloin uimuri laittaa lämmityksen päälle tai pois päältä.
- Asetuksilla 8 – 10 lämmitys on päällä riippumatta multalaatikon nestemäärästä ja uimurin asennosta.

Uimuri mittaa multalaatikon nestetasoa. Tämä minimoi kompostin ylikuivumisriskin. Uimuri ei laita lämpöä suuremmalle, vaan se tapahtuu termostaatin kautta.

TASOPUTKEN NESTEMÄÄRÄ

Tasoputkesta (oikealla puolella edestä katsottuna) näkyy, kuinka paljon nestettä multalaatikossa on. Multalaatikossa on aina vähän nestettä, mutta putki ei missään tapauksessa saa olla täynnä; se tarkoittaisi, että multalaatikko on täynnä nestettä. Yksi senttimetri nestettä putkessa on OK. Jos komposti on liian kostea, tai jos käyttöä on tavallista enemmän pitemmän aikaa, säädä termostaattia isommalle.

KOMPOSTIN OIKEA LÄMPÖTILA

Komposti on möyheä ja kohtalaisen kostea, jos lämpötila on oikea. Jos neste kelluu kompostin päällä ja suotautuu liian hitaasti multalaatikkoon, komposti on liian märkä. Tällöin se ei enää ime kosteutta tarkoitetulla tavalla. Laita termostaattia vähän isommalle ja lisää muutama litra herättemultaa. Jos taas muodostuu kovia paakkuja tai käymäläpaperi pysyy kompostin pinnalla, eikä se liukene ja sekoitu kunnolla sekoituksen aikana, komposti on liian kuiva. Käännä tässä tapauksessa termostaattia pienemmälle.

PUNAISEN VALON SYTTYESSÄ

Punainen valo tarkoittaa, että multalaatikon nestetaso on nousemassa liian korkealle. Laita termostaattia isommalle asentoon 8 – 10. Pienennä säätöä kun lamppu sammuu ja putken nestetaso on alentunut normaalille tasolle.

VALKOISEN VALON SYTTYESSÄ

Valkoinen valo tarkoittaa, että multalaatikko on täyttymässä. Valo saattaa syttyä ja sammua ajoittain käymäläpaperin takia. Kun valo palaa pysyvämmän (noin 4 viikkoa), multalaatikko pitää tyhjentää.

RITILÄ

Alemmassa sekoitusterässä (18c) on kaksi ”kelkkaa”. ”Kelkat” avaavat ja sulkevat ritilän käymälän jokaisen käyttökerran jälkeen. Ritilä on peitetty kun käymälää ei käytetä, jotta kompostin kosteus säilyisi. Kun sekoitin pyörähtää, ritilä avautuu ja samalla sekoitusterät työntävät kompostia ritilän läpi multalaatikkoon.

UIMURI

Käymälän uimuri kontrolloi lämmitystä, joka menee päälle / pois päältä riippuen multalaatikon nestetasosta. Lämmitys menee päälle, kun multalaatikon nestetaso on noin 2 – 3 cm. Tämä minimoi ylikuivumisriskin ja myös tehostaa kompostointia. Tarkista nesteputki (23) joka viikko. Jos nestetaso nousee, säädä termostaattia niin paljon isommalle, että nestetaso laskee normaalisti.

TYHJENNYSTIHEYS

Loma-asunnoissa, joissa ollaan 4 – 6 viikkoa vuodessa, riittää tavallisesti yksi tyhjennys vuodessa. Pitempiaikaisella käytöllä tyhjennystiheyden täytyy olla käytön mukainen. Yleisenä sääntönä voidaan sanoa, että multalaatikko pitää tyhjentää, kun kompostin taso nousee ylempään sekoitusterään saakka. Multalaatikon oppii nopeasti tyhjentämään käytön mukaisesti. Ala-astia täytyy uudelleen muuttaman päivän käytön jälkeen.

TYHJENNYS KEVÄISIN

Jos yksi käymälän tyhjennys vuodessa riittää, jätä komposti käymälään talven ajaksi. Tyhjennä multalaatikko keväällä ennen käymälän käytön aloittamista.

MULTALAATIKON TYHJENTÄMINEN

Säädä termostaatti asentoon 10 muutama päivä ennen tyhjennystä, jotta neste haihtuu multalaatikosta.

Kun tasoputkessa ei ole enää nestettä, menettele seuraavasti:

1. Sammuta virta!
2. Varmista, ettei oikealla tai vasemmalla puolella olevassa tasoputkessa ole nestettä.
3. Jos niissä on nestettä, laita termostaatti isommalle ja odota muutama päivä ennen tyhjennystä.
4. Tyhjentäminen: Poista etukansi. Poista multalaatikkoon menevä letku. Jos multalaatikko on juuttunut kiinni (multalaatikon ja ritilän väliin on kuivunut kompostia), irrota multalaatikko työntelemällä multaharaa edestakaisin multalaatikon ja ritilän välissä.
5. Tyhjennä multalaatikko jälkikompostointiin sopivaan paikkaan, kuten puutarhakompostiin.
6. Puhdista multalaatikko. Tarkista ennen laatikon työntämistä takaisin paikoilleen, että laatikon paikka on puhdas.
7. Laita tasoputki takaisin paikoilleen. Laita etukansi takaisin paikoilleen.

Mitä enemmän käymälää käytetään (esimerkiksi pysyvässä käytössä), sitä tiheämmin se pitää tyhjentää. Jos käymälää ei ole käytetty kahteen kuukauteen, multalaatikon sisältöä voidaan käyttää lannoitteena. Tyhjennettäessä komposti lomakauden keskellä, sisällön pitää kompostoitua vielä kaksi kuukautta. Poista täysi multalaatikko ja laita tilalle toinen (voit ostaa sen meiltä). Laita täysi multalaatikko muovipussiin.

Valmistautuminen lyhyeen poissaoloon

Jos olet pois yli kaksi päivää, sammuta virta ja laita käymälänpöntön kansi kiinni, koska muuten komposti kuivuu ja kovettuu nopeasti. Jos nestettä on paljon, esimerkiksi tavallista suuremman käytön jälkeen, voit jättää käymälän päälle lyhyeksi ajaksi (noin viikoksi). Säädä termostaatti asentoon 1 ja jätä käymälä päälle. Tällöin vain tuuletin pyörii ja multalaatikon sisältö kuivuu hitaasti.

Lomakauden päättyessä

Kun poistut kesämökiltä lomakauden päättyessä, irrota käymälän töpseli seinästä ja laita käymälänpöntön kansi kiinni. Käymälähuoneen lämmityksen voi myös laittaa pois päältä, koska MullToa ei jäädy ja mene rikki.

Lomakauden lähestyessä

Kun lomakauden lähestyessä otat mökin käyttöön, myös MullToaa käytetään pitkästä aikaa. Tarkista, onko komposti kovettunut. Jos on, möyhenä se multaharalla. Tyhjennä sitten multalaatikko. Jos ritilän päällä on vähemmän kuin 5 cm kompostia, lisää vähän herättemultaa.

USEIN KYSYTTYÄ

– Mitä teen, jos käymälähuoneessa haisee pahalle?

Vastaus: Oikein asennettu ja huollettu MullToa on täysin hajuton. Jos käymälähuoneessa haisee pahalle, on jotakin vialla. Varmista, että olet noudattanut huolellisesti asennus- ja huolto-ohjeita (käyttäen alla olevaa pikaohjetta), jolloin todennäköisesti pystyt määrittämään virheellisen toiminnan syyt.

1. Varmista, että käymälä saa tarpeeksi ilmaa ulkoseinän venttiiliin kautta.
2. Varmista, että etukansi on kunnolla suljettu.
3. Vältä läpivetoa – älä pidä ikkunaa ja seinäventtiiliä auki samanaikaisesti.
4. Tarkista, että putket on asennettu käymälään kunnolla paikoilleen.
5. Tarkista, että putkiliitokset ovat täysin tiiviitä.
6. Tarkista, ettei yhdenkään putkimutkan kulma ole yli 45°, ja ettei mutkia ole enempää kuin kaksi.

Liian kuiva komposti

– Mistä tiedän, onko komposti liian kuiva?

Vastaus: Kovien paakkujen muodostuminen on merkinä liiasta kuivuudesta. Toinen merkki on, että käymäläpaperi pysyy kompostin päällä, eikä kastu ja sekoitu kunnolla sekoituksen aikana.

– Mitä teen, jos komposti on liian kuiva?

Vastaus: Säädä termostaatista lämpöä pienemmälle ja sumuta jonkin verran vettä kompostiin. Samalla kannattaa myöhentää kompostia multaharalla istuimen kautta. Käytä myös käymäläpaperia säästäväisemmin, koska se hajoaa hitaammin kompostin ollessa kuiva. Jos komposti on koko ajan liian kuiva, vaikka termostaatti on asennossa 1 – 2, asenna ajastin, joka sammuttaa käymälän yöllä.

Liian märkä komposti

– Mistä tiedän, onko komposti liian märkä?

Vastaus: Kun komposti ei enää ime nestettä, vaan se kelluu kompostin pinnalla.

- Mitä teen, jos komposti on liian märkä?

Vastaus: Tarkista ensin, että käymälään tulee virta, jolloin tuuletin ja lämmitin toimivat. Jos tuuletin ja lämmityselementti toimivat oikein, kuulet tuulettimen äänen ja tunnet kädellä käymälän takaosan lämmön. Tarkista sitten:

- että tuuletusputki on asennettu ohjeiden mukaisesti ja on hyvin lämpöeristetty,
- että huoneen lämpötila on vähintään 18°C,
- onko käymälä ylikuormitettu (jos on, termostaattia pitää säätää),
- että seinäventtiilistä tulee riittävästi ilmaa.

Kuivata komposti seuraavalla tavalla:

1. Sekoita muutama litra Mulltoa-herättemultaa kosteaan kompostiin.
2. Jos myös tasoputkessa on nestettä, säädä termostaattia isommalle. Älä laita sitä pienemmälle, ennen kuin nestetaso laskee normaaliksi.
3. Jos nestettä on vasemmalla puolella olevassa tasoputkessa edestä katsottuna, multalaatikko on tulvinut yli. Säädä termostaattia isommalle ja odota muutama päivä ennen tyhjentämistä.
4. Jos komposti ei kuivu, ylimääräinen neste pitää poistaa. Irrota tasoputki ylhäältä ja kiinnitä siihen puutarhaletku. Huomautus: Älä avaa etukantta.

– Mitä käymälään voi laittaa?

Käymälää voi käyttää kuten tavallista käymälää ja sinne voi laittaa käymäläpaperia. Käymälään ei kuitenkaan saa laittaa terveysiteitä tai tamponeita, tupakannatsoja tai palavia tai hehkuvia esineitä, yms.

– Mitä teen, jos sekoittimen moottori ei toimi?

Moottori on suojattu kahdella tavalla mekaanisten osien vaurioiden estämiseksi.

– Moottori käy normaalisti, mutta sekoitusterät eivät liiku!

Moottorin akseliin on asennettu murtosokka. Jos vastus on liian suuri, murtosokka katkeaa ja se pitää vaihtaa.

– Moottori käynnistyy ja sammuu ja taas vähän ajan päästä käynnistyy itsestään uudestaan, mutta sekoitusterät ei vät liiku! Sähkömoottorissa on ylikuumenemissuoja, joka sammuttaa moottorin, jos vastus on liian suuri. Moottori yrittää käydä uudestaan vähän ajan kuluttua ja toistaa samaa niin kauan, kunnes kompostin sekoittamisen aiheuttama vastus on riittävän pieni. Sekoita kompostia multaharalla ja lisää muutama litra herättemultaa, minkä jälkeen sekoituksen pitäisi alkaa toimia oikein. Katso kohta ”Mitä teen, jos komposti on liian kuiva?” sivulla 8.

Murtosokan vaihtaminen

- 1) Ota käymälän töpseli pois seinästä.
- 2) Nosta käymälää edestä, vedä sitä eteenpäin ja irrota tuuletusputki.
- 3) Kierrä irti sekoittimen katkaisijaa kiinni pitävä pyöreä mutteri (13b) ja paina nappi muovikuoren sisään.
- 4) Irrota kompostin näkösuojan/kannen mutteri (13c). Nosta etuosa pois.
- 5) Irrota sähköjohdot, jotka liittävät sekoittimen moottorin (14) sähköpaneelin riviliittimeen. Paina mieleen johtojen paikat ennen niiden irrottamista.
- 6) Poista sekoittimen moottoria kiinni pitävät neljä tähtiruuvia.
- 7) Nosta sekoittimen moottoria suoraan ylöspäin ja ota se pois. Jos sekoittimen moottori on kiilautunut akseliin kiinni, pyörität akselia jokoavaimen avulla ja nosta samalla moottoria.
- 8) Työskentele kovaa pintaa vasten tai kiinnitä moottorin akseli ruuvipenkkiin ja poista katkenneen murtosokan (17) loppuosa käyttäen tuurnaa tai uutta murtosokkaa.
- 9) Työnnä uusi murtosokka sisään ja laita sekoittimen moottori takaisin paikoilleen.
- 10) Kiinnitä sähköjohdot takaisin paikoilleen riviliittimeen.
- 11) Tee koekäyttö.
- 12) Laita yläosa, sekoittimen katkaisijaa pitävä pyöreä mutteri ja kompostin näkösuojan/kannen mutteri takaisin paikoilleen.
- 13) Laita käymälä paikoilleen.
- 14) Laita virta takaisin päälle.

– Milloin tarvitsen laillisesti pätevän sähkömiehen apua?

MullToa on hyväksytty asennettavaksi kylpyhuoneisiin. Jos virtajohto on vaurioitunut, se pitää vaihtaa uuteen vammojen estämiseksi. Vaihdon saa tehdä valmistaja tai sitä edustava yritys tai laillisesti pätevä sähkömies. Varoitusta vaarasta laitetaan käymälän lähelle.

Varaosat ja huolto

– Mistä saan varaosia tai huoltopalveluja?

Ota yhteyttä myyjäsi. Pidä sarja- ja mallinumerot aina helposti saatavilla. Ne löytyvät tarrasta, joka on käymälän takapuolella ylhäällä.